

Toz Kömür ve Alternatif Yakıtları Yüksek Verimle Yakar

AKKS

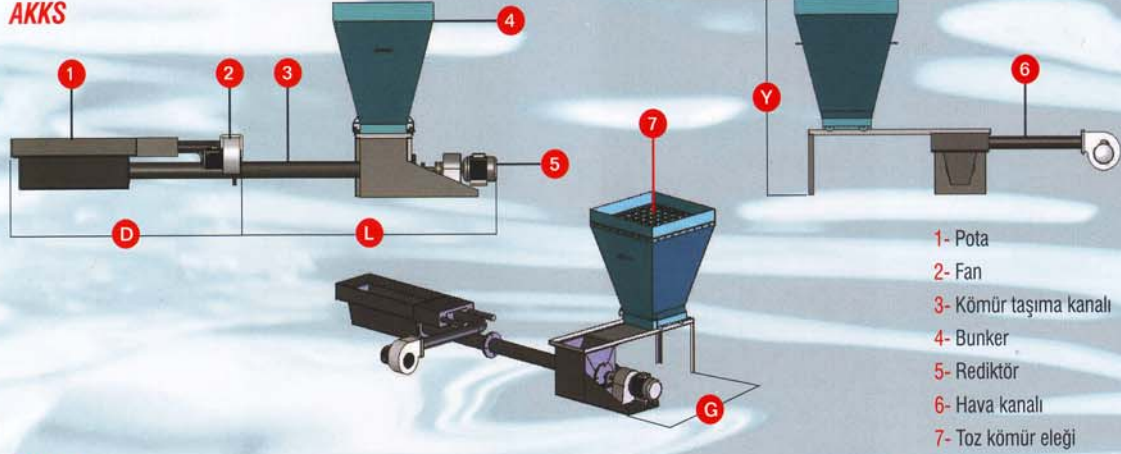

- 1- Pota
- 2- Fan
- 3- Kömür taşıma kanalı
- 4- Bunker
- 5- Rediktör
- 6- Hava kanalı
- 7- Toz kömür eleği

AYSS

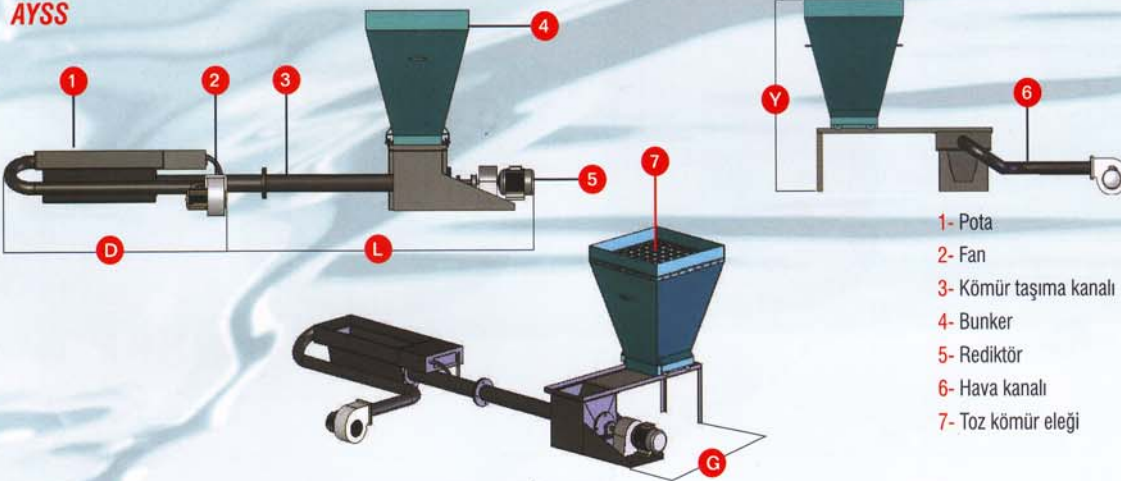

- 1- Pota
- 2- Fan
- 3- Kömür taşıma kanalı
- 4- Bunker
- 5- Rediktör
- 6- Hava kanalı
- 7- Toz kömür eleği

AST Mekanik Toz Kömür Yakıcı Stoker

| Stoker | AST 5 | AST 10 | AST 25 | AST 35 | AST 45 |
|---------------------------------|-----------------|------------------|-----------------|-----------------|-----------------|
| Kömür Yükleme Kapasite (Kg/h) | 5-15 | 15-25 | 25-80 | 40-110 | 50-140 |
| Kömür Yükleme Kapasite (kCal/h) | 20.000 - 70.000 | 60.000 - 120.000 | 120.000-375.000 | 180.000-525.000 | 240.000-675.000 |
| Genişlik (mm) | G | 1160 | 1160 | 1660 | 1660 |
| Uzunluk (mm) | D | 1225 | 1275 | 1325 | 1625 |
| Uzunluk (mm) | L | 1430 | 1980 | 2525 | 2525 |
| Yükseklik (mm) | Y | 1170 | 1170 | 1430 | 1430 |
| Bunker Hacmi (m ³) | | 0,2 | 0,2 | 0,25 | 0,25 |

| Stoker | AST 60 | AST 75 | AST 100 | AST 150 | AST 200 |
|---------------------------------|-----------------|-------------------|-------------------|-------------------|---------------------|
| Kömür Yükleme Kapasite (Kg/h) | 65-190 | 80-235 | 100-240 | 190-470 | 250-625 |
| Kömür Yükleme Kapasite (kCal/h) | 300.000-900.000 | 390.000-1.125.000 | 480.000-1.150.000 | 900.000-2.250.000 | 1.200.000-3.000.000 |
| Genişlik (mm) | G | 1660 | 1750 | 2050 | 2050 |
| Uzunluk (mm) | D | 1825 | 2125 | 2240 | 2560 |
| Uzunluk (mm) | L | 2525 | 2735 | 1955 | 2130 |
| Yükseklik (mm) | Y | 1430 | 1530 | 1530 | 1530 |
| Bunker Hacmi (m ³) | | 0,25 | 0,25 | 0,3 | 0,3 |

Teknik konularda değişiklik yapma hakkı firmamızca saklı tutulmuştur. Özel tasarım ve imalatlar yapılabilir.
Not: Kömür (Katı Yakıt) alt ısı değeri 6.000 kCal/Kg olarak alınmıştır.